

EDEKA
zuhaus

**Mikrowelle mit Grill
Benutzerhandbuch**



Modell: AG820AWB

BITTE LESEN SIE DIE BEDIENUNGSANLEITUNG SORGFÄLTIG UND BEWAHREN SIE ALLE DOKUMENTE AN EINEM SICHERN ORT AUF, DAMIT SIE AUCH IN ZUKUNFT GREIFBAR SIND.

Inhaltsverzeichnis

1. Vorwort	4
2. Sicherheitshinweise	5
3. Bestimmungsgemäßer Gebrauch	10
4. Im Lieferumfang enthalten	11
5. Technische Daten	12
6. Vor dem ersten Gebrauch	12
6.1. Funktionsprinzip der Mikrowelle	14
6.2. Mikrowellen-geeignetes Geschirr	13
7. Bedienblende	14
7.1. Der Drehknopf	14
8. Inbetriebnahme	15
8.1. Erstinbetriebnahme.	15
8.1.1. Aufstellort wählen	15
8.1.2. Mikrowelle anschließen und vorbereiten	16
8.1.3. Uhrzeit einstellen.....	18
8.1.4. Küchentimer einstellen	19
8.1.5. Kindersicherung einstellen	19
8.2. Anwendung Mikrowelle	20
8.2.1. Im Mikrowellenbetrieb	20
8.2.2. Mikrowellenbetrieb/Schnellstart	21
8.2.3. Grillbetrieb	21
8.2.4. Kombinationsbetrieb	22
8.3. Automatikprogramme	24

8.4. Automatikprogramm starten	25
8.5. Die Automatikprogramme im Einzelnen	26
8.5.1. Programm - Nudeln	26
8.5.2. Programm - Fisch	27
8.5.3. Programm - Reis	27
8.5.4. Programm - Hähnchen	27
8.5.5. Programm - Aufwärmen	28
8.5.6. Programm - Kartoffeln	28
8.5.7. Programm - Fleisch/Braten	28
8.5.8. Programm - Fleischspieße	29
8.5.9. Programm - Flüssigkeiten	29
8.5.10. Programm - Gemüse	29
8.5.11. Auftauen	30
8.5.12. Startzeitvorwahl	31
9. Wartung / Reinigung	32
9.1. Wartung	32
9.2. Reinigung	32
10. Lagerung bei Nichtbenutzung	33
11. Fehlerbehebung	33
12. Lebensmittelechtheit	34
13. Entsorgungsangaben	34
14. Garantie	35

1. Vorwort

Herzlichen Glückwunsch zum Kauf Ihrer Mikrowelle!

Mit dem Kauf dieser Mikrowelle haben Sie sich für ein hochwertiges und langlebiges Produkt entschieden. Wir empfehlen Ihnen sich einige Zeit zum Lesen dieser Bedienungsanleitung zu nehmen, um vollständig zu verstehen, wie man die Mikrowelle richtig bedient. Diese Anleitung enthält wichtige Hinweise zum sicheren Gebrauch, sowie Hinweise und Informationen zur täglichen Nutzung und zur Entsorgung. Lesen Sie vor dem Gebrauch alle Sicherheitshinweise sorgfältig durch und benutzen Sie die Mikrowelle nur in den beschriebenen Einsatzbereichen.

BEWAHREN SIE DIESE ANLEITUNG FÜR DIE ZUKUNFT ZUM NACHLESEN AUF.

Konformitätsvermerke



Dieses Gerät entspricht den grundlegenden Anforderungen und den anderen relevanten Vorschriften der EMV-Richtlinien 2009/125/EC sowie der RoHS-Richtlinie 2011/65/EU.

Um die vollständige EU-Konformitätserklärung zu erhalten, senden Sie eine E-Mail an folgenden Adresse: info-meg@midea.com

2. Sicherheitshinweise

WICHTIGE SICHERHEITSHINWEISE. LESEN SIE DIE HINWEISE SORGFÄLTIG UND BEWAHREN SIE DIESE ALS ZUKÜNFTIGE REFERENZ AUF.



GEFAHR! Dieses Symbol, mit dem Hinweis „Gefahr“, kennzeichnet eine drohende gefährliche Situation, die, wenn sie nicht verhindert wird, zu schweren Verletzungen oder sogar zum Tod führen kann.



WARNUNG! Dieses Symbol, mit dem Hinweis „Warnung“, kennzeichnet wichtige Hinweise für den sicheren Betrieb des Gerätes und zum Schutz des Anwenders.



GEFAHR! Dieses Symbol warnt vor Verletzungen bzw. Verbrennungen im Zusammenhang mit heißen Oberflächen an der Mikrowelle.



GEFAHR! Dieses Symbol kennzeichnet Gefahren für die Gesundheit bis zur Lebensgefahr und/oder Sachschäden durch Brand.



Dieses Symbol kennzeichnet weitere informative Hinweise zum Thema.



GEFAHR! Dieses Symbol kennzeichnet Gefahren für die Gesundheit bis zur Lebensgefahr und/oder Sachschäden durch elektrischen Schlag.



Betriebsumgebung

Diese Mikrowelle ist nur für den Betrieb in trockenen Innenräumen geeignet. Sie ist nicht für den Betrieb in Räumen mit hoher Temperatur, Luftfeuchtigkeit (z. B. Badezimmer) oder übermäßigem Staubaufkommen ausgelegt.



GEFAHR! Mikrowellenenergie

- Versuchen Sie nicht, das Gerät bei geöffneter Tür zu betreiben, da dieses zum Kontakt mit einer schädlichen Dosis Mikrowellenstrahlung führen kann. Versuchen Sie nicht, die Sicherheitsverriegelungen aufzubrechen oder zu manipulieren.
- Klemmen Sie nichts zwischen Gerätefront und Tür, vermeiden Sie Verschmutzungen auf den Dichtflächen.
- **WARNUNG!** Wenn die Tür oder die Türdichtungen beschädigt sind, betreiben Sie die Mikrowelle auf keinen Fall weiter. Lassen Sie diese sofort von qualifiziertem Fachpersonal reparieren.
- **WARNUNG!** Versuchen Sie niemals, das Gerät selbst zu reparieren. Durch das Entfernen des Gehäuses kann Mikrowellenenergie freigesetzt werden. Lassen Sie Reparaturen und auch den Austausch der Lampe im Inneren des Gehäuses nur von qualifiziertem Fachpersonal durchführen!
- Personen mit Herzschrittmacher sollten sich vor Inbetriebnahme der Mikrowelle bei Ihrem Hausarzt über mögliche Risiken informieren



GEFAHR! Elektrischer Schlag

- Schließen Sie das Gerät nur an eine vorschriftsmäßig installierte und geerdete Netzsteckdose an, deren Netzspannung mit den Angaben auf dem Typenschild übereinstimmt.
- Benutzen Sie eine immer leicht zugängliche Steckdose, damit Sie im Gefahrenfall den Netzstecker schnell ziehen können.
- Führen Sie das Netzkabel immer so, dass niemand darüber stolpern kann.

- Wenn die Netzanschlussleitung dieses Gerätes beschädigt wird, muss sie durch den Hersteller oder seinen Kundendienst oder eine ähnlich qualifizierte Person ersetzt werden, um Gefährdungen zu vermeiden.
- Stellen Sie sicher, dass das Netzkabel nicht durch scharfe Kanten oder heiße Stellen beschädigt werden kann.
- Stellen Sie sicher, dass das Netzkabel im Betrieb nicht nass oder feucht wird. Führen Sie es so, dass es nicht eingeklemmt oder gequetscht wird.
- Um den Netzstecker aus der Steckdose zu entfernen, ziehen Sie nur am Netzstecker selbst und niemals am Netzkabel.
- Wenn Sie sichtbare Beschädigungen an der Mikrowelle oder am Netzkabel feststellen, schalten Sie das Gerät sofort aus, ziehen Sie den Netzstecker aus der Steckdose und setzen Sie sich mit dem Kundendienst in Verbindung (siehe Kapitel „Hinweise zu Garantie und Serviceabwicklung“).
- Wenn Sie das Gerät nicht benutzen, wegen eines Defektes oder wenn Sie es reinigen wollen, ziehen Sie den Netzstecker aus der Steckdose, um es komplett stromlos zu machen.
- Schütten Sie niemals Flüssigkeiten in Lüftungsschlitze oder Sicherheits-Türverriegelungen. Falls doch Flüssigkeit hineingelangt, ziehen Sie sofort den Netzstecker und betreiben Sie das Gerät nicht weiter. Setzen Sie sich mit dem Kundendienst in Verbindung (siehe Kapitel „Hinweise zu Garantie und Serviceabwicklung“).
- Das Gerät und die Anschlussleitung dürfen niemals in Wasser oder andere Flüssigkeiten getaucht werden.



GEFAHR! Brandgefahr

- Die Mikrowelle ist nicht dazu bestimmt, mit einer externen Zeitschaltuhr oder einem separaten Fernwirksystem betrieben zu werden. Lassen Sie die eingeschaltete Mikrowelle nicht unbeaufsichtigt. **Brandgefahr!**
- Betreiben Sie die Mikrowelle nicht in der Nähe von Geräten, die selbst Hitze abgeben, z. B. Backofen oder Kochfeld.
- Die Mikrowelle darf nur freistehend verwendet werden.

- Die Mikrowelle darf nicht in einen Schrank eingebaut werden.
- Die Mikrowelle muss an eine Wand gestellt werden.
- Die minimale Aufstellhöhe beträgt 85 cm.
- Halten Sie bei der Wahl des Standortes einen Mindestabstand zu angrenzenden Wänden ein. Beachten Sie das Kapitel: „Aufstellort wählen“
- Lassen Sie die Mikrowelle niemals unbeaufsichtigt, wenn Sie Lebensmittel in Plastik- oder Papierverpackungen erhitzen. **Brandgefahr!**
- In der Nähe der Mikrowelle bzw. der Lüftungsöffnungen darf sich kein brennbares Material befinden. Lüftungsöffnungen dürfen nicht abgedeckt werden. **Brandgefahr!**
- Entfernen Sie metallische Verpackungsteile von Lebensmitteln, die erhitzt werden sollen. **Brandgefahr!**
- Benutzen Sie zur Herstellung von Popcorn nur Popcorntüten, die mikrowellengeeignet sind. **Brandgefahr!**
- Die Mikrowelle ist für die Erwärmung von Speisen und Getränken bestimmt. Trocknen von Speisen oder Kleidung und Erwärmung von Heizkissen, Hausschuhen, Schwämmen, feuchten Putzlappen und ähnlichem kann zu Verletzungen, Entzündungen oder Feuer führen.
- Die Mikrowelle ist nicht zur Lagerung von Lebensmitteln oder anderen Dingen bestimmt.
- Überschreiten Sie niemals die vom Hersteller angegebenen Garzeiten. **Brandgefahr!**
- Entfernen Sie Fett- bzw. Ölrückstände im Garraum, bevor Sie erneut Speisen in der Mikrowelle erhitzen. Die Rückstände können sich entzünden. **Brandgefahr!**
- Erhitzen Sie kein Fett oder Öl. **Brandgefahr durch Entzündung!**
- Wenn Rauch abgegeben wird, ist das Gerät abzuschalten oder der Stecker zu ziehen und die Tür geschlossen zu halten, um eventuell auftretende Flammen zu ersticken.
- Stellen Sie direkt nach einem Grill- oder Kombiprogramm keine Kunststoffbehälter in die Mikrowelle, da diese wegen der großen Resthitze schmelzen können.



Heiße Oberfläche

- Die Tür oder die äußeren Oberflächen können während des Betriebes heiß werden.



WARNUNG! Verletzungsgefahr

- Diese Mikrowelle kann von Kindern ab 8 Jahren und darüber, sowie von Personen mit reduzierten physischen, sensorischen oder mentalen Fähigkeiten oder Mangel an Erfahrung und/oder Wissen benutzt werden, wenn sie beaufsichtigt oder bezüglich des sicheren Gebrauchs des Gerätes unterwiesen wurden und die daraus resultierenden Gefahren verstanden haben.
- Reinigung und Benutzerwartung dürfen nicht von Kindern durchgeführt werden, es sei denn, sie sind älter als 8 Jahre und werden beaufsichtigt.
- Kinder jünger als 8 Jahre sind vom Gerät und der Anschlussleitung fernzuhalten.
- Kinder dürfen nicht mit dem Gerät spielen.
- Halten Sie Kinder von der Mikrowellentür fern, während das Gerät in Betrieb ist. Es besteht Verbrennungsgefahr.
- Der Inhalt von Babyflaschen und Gläsern mit Kindernahrung muss umgerührt oder geschüttelt werden, die Temperatur muss vor dem Verbrauch überprüft werden um Verbrennungen zu vermeiden.
- Erhitzen Sie keine Flüssigkeiten oder Lebensmittel in verschlossenen Behältern.
Explosionsgefahr!
- Erwärmung von Getränken mit Mikrowellen kann zu einem verzögert ausbrechenden Kochen (Siede-Verzug) führen, deshalb ist beim Hantieren mit dem Behälter Vorsicht geboten.
- Berühren Sie nicht während oder direkt nach dem Betrieb die Mikrowellentür, Lüftungsschlitze, Zubehörteile oder das Essgeschirr. **Verbrennungsgefahr!**
- Öffnen Sie Verpackungen wie z. B. Dosen oder Popcornmäntel so, dass die Öffnung von Ihnen weg zeigt. Entweichender Dampf kann zu Verbrennungen führen.
- Stellen Sie sich beim Öffnen der Tür nicht direkt vor die Mikrowelle. Entweichender Dampf kann zu Verbrennungen führen.
- Frittieren Sie nicht in der Mikrowelle. **Verbrennungsgefahr!**
- Die benutzten Kochutensilien können durch das Erhitzen von Speisen sehr heiß werden. Benutzen Sie Topflappen oder Kochhandschuhe. **Verbrennungsgefahr!**
- Verwenden Sie beim Erhitzen von Flüssigkeiten nur offene Gefäße, damit sich kein Überdruck aufbaut und Luftblasen entweichen können. **Explosionsgefahr!**

- Eier mit Schale oder ganze hart gekochte Eier dürfen nicht in Mikrowellenkochgeräten erwärmt werden, da sie explodieren können, selbst wenn die Erwärmung durch Mikrowellen beendet ist.
- Stechen Sie Lebensmittel mit dicker Schale wie z. B. Kartoffeln, Würstchen oder Kastanien vor dem Kochen ein.



WARNUNG! Sachschäden

- In den Betriebsarten „Mikrowelle“ und „Kombination“ darf das Gerät niemals leer betrieben werden.
- Es darf nur Geschirr benutzt werden, das für den Gebrauch in Mikrowellen geeignet ist.
- Es darf kein metallisches Geschirr verwendet oder Blechdosen in die Mikrowelle gestellt werden. Die Mikrowellen werden reflektiert und es kann zu Funkenbildung kommen.
- Stecken Sie keine Gegenstände in Lüftungsöffnungen und die Sicherheits-Türverriegelung.

3. Bestimmungsgemäßer Gebrauch

- Diese Mikrowelle dient zum Erhitzen, Auftauen und Zubereiten von Lebensmitteln. Es ist nicht vorgesehen diese für den Betrieb im Unternehmen bzw. im Gewerbe einzusetzen. Diese Mikrowelle sollte ausschließlich für den privaten Gebrauch verwendet werden. Des Weiteren darf die Mikrowelle nicht außerhalb von geschlossenen Räumen und in tropischen Klimaregionen genutzt werden.
- Im Zusammenhang mit der CE-Konformität erfüllt diese Mikrowelle alle relevanten Normen und Richtlinien. Bei einer nicht mit dem Hersteller abgestimmten Änderung der Mikrowelle ist die Einhaltung dieser Normen nicht mehr gewährleistet. Aus hieraus resultierenden Schäden oder Störungen ist jegliche Haftung des Herstellers ausgeschlossen.

4. Im Lieferumfang enthalten

- Diese Bedienungsanleitung
- Kurzanleitung
- Mikrowelle
- Laufring des Drehtellers
- Antriebsstern
- Glasdrehsteller
- Grillrost

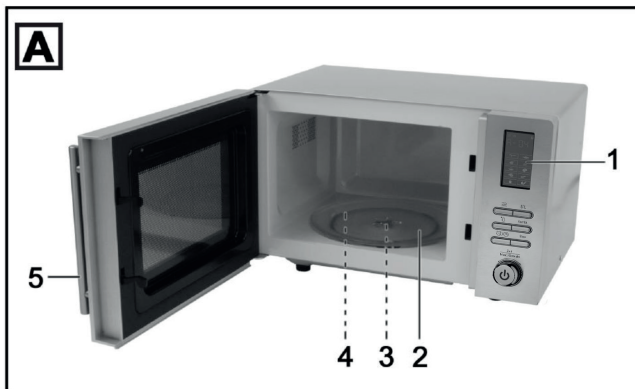

- 1) Bedienfeld/Display
- 2) Drehteller (Glas)
- 3) Antriebsstern
- 4) Laufring des Drehtellers
- 5) Türgriff
- 6) Grilltaste 
- 7) Taste Kombi
- 8) Taste Stop
- 9) Drehregler/ Taste Start/Schnellstart 

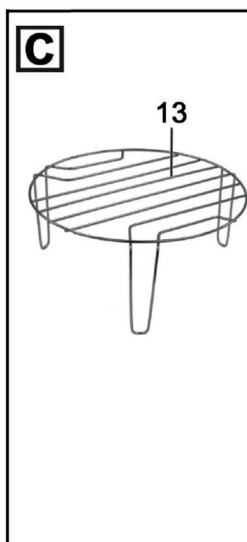
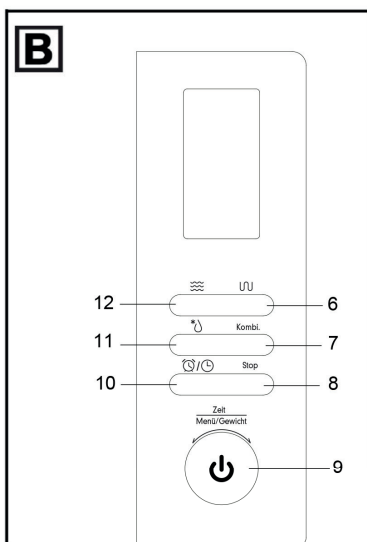

- 10) Taste Timer/Uhr 
- 11) Taste Auftauen 
- 12) Taste Mikrowelle 
- 13) Grillrost

5. Technische Daten

Modell	AG820AWB
Spannungsversorgung	230 - 240 V, 50 Hz
max. Leistungsaufnahme gesamt	1200 - 1250 W
max. Leistungsaufnahme Mikrowelle	1200 - 1250 W
max. Leistungsaufnahme Grill	950 - 1000 W
Abgabeleistung Mikrowelle	750 - 800 W
Durchmesser Drehteller	245 mm
Garraum-Volumen	ca. 20 Liter
Abmessungen (B x T x H)	ca. 46 x 39 x 28,5 cm
Gewicht	ca. 12,9 kg

6. Vor dem ersten Gebrauch

Entnehmen Sie die Mikrowelle aus der Verpackung. Entfernen Sie alle Verpackungsmaterialien und überprüfen Sie, ob alle Teile vollständig und unbeschädigt sind.

Im Falle einer unvollständigen oder beschädigten Lieferung wenden Sie sich bitte an den Hersteller.

6.1 Funktionsprinzip der Mikrowelle

In der Mikrowelle werden elektromagnetische Wellen erzeugt, die in Speisen enthaltene Wassermoleküle in starke Schwingungen versetzen. Durch diese Schwingungen entsteht Wärme.

Die Erwärmung findet direkt im Lebensmittel statt und ist besonders schonend. Das Geschirr wird nur indirekt von den Speisen erwärmt. Lebensmittel mit einem hohen Feuchtigkeitsgehalt erwärmen sich schneller als trockenere Lebensmittel.

Einige Tipps zum guten Gelingen Ihrer Speisen:

- Benutzen Sie geeignetes Geschirr und legen Sie Lebensmittel nicht direkt auf den Drehteller (2).
- Das Geschirr darf nicht über den Drehteller (2) hinausragen.
- Ordnen Sie die Speisen möglichst so, dass die dicksten Stücke zum Rand liegen.
- Um ein Austrocknen der Speisen zu vermeiden, wählen Sie zunächst die kürzeste angegebene Garzeit. Verlängern Sie die Zeit nach Bedarf. Wenn Sie die Zeiteinstellung viel zu hoch wählen, können z. B. Flüssigkeiten überkochen, Speisen zu rauchen beginnen oder sich sogar entzünden.

- Im Handel gibt es spezielle Deckel zur Abdeckung der Speisen im Mikrowellenbetrieb. Diese verhindern eine Verschmutzung des Garraumes durch Spritzer.
- Um ein gleichmäßigeres Garergebnis zu erreichen, ist es sinnvoll, große Lebensmittelstücke (z. B. Braten) mindestens einmal zu wenden. Ebenso Lebensmittel, die nur durchgebraten verzehrt werden sollten, wie z. B. Geflügel oder Hackfleisch.

6.2 Mikrowellen-geeignetes Geschirr

Im Mikrowellenbetrieb

- Geschirr aus hitzebeständigem Glas oder aus Porzellan.
- Geschirr aus hitzebeständigem Kunststoff. Versehen Sie Bratschläuche oder -beutel mit Löchern, um einen Druckanstieg zu vermeiden.
- Im Handel ist spezielles Mikrowellengeschirr aus Kunststoff erhältlich.
- Das Geschirr darf kein Metall enthalten.

Im Grillbetrieb

- Alle hitzebeständigen Geschirrarten und Behälter, die für einen herkömmlichen Backofen geeignet sind. Kunststoffgeschirr darf im Grillbetrieb nicht verwendet werden!
- Das Grillgut kann direkt auf den Grillrost (13) gelegt werden, der auf den Drehteller (2) gestellt wird.

Im Kombi-Betrieb Mikrowelle/Grill

- Im Kombinationsbetrieb werden die Mikrowelle und der Grill wechselweise zugeschaltet. Das Geschirr muss mikrowellengeeignet und gleichzeitig hitzebeständig sein. Kunststoffgeschirr ist nicht geeignet. Das Geschirr darf kein Metall enthalten.

7. Bedienblende

6	Taste Grill
7	Taste Kombination
8	Taste Stop
9	Drehknopf / Taste Start/Schnellstart
10	Taste Timer/Uhr
11	Taste Auftauen
12	Taste Mikrowelle

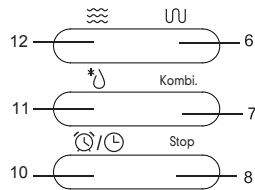

7.1 Der Drehknopf (9)

Der Drehknopf (9) ist sowohl linksherum als auch rechtsherum drehbar. Beim Drehen gibt es keine Begrenzung. Die Drehung nach links bewirkt in der Regel eine Wert-Verringerung, die Drehung nach rechts eine Wert-Erhöhung.

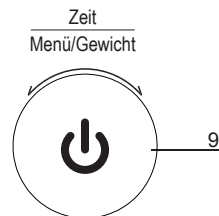

Beispiele:

- Bei der Uhrzeiteinstellung werden die Stunden/Minuten durch Drehen nach links verringert und durch Drehen nach rechts erhöht.
- Aus dem Standby-Modus heraus gelangen Sie durch eine Drehung nach links zu den Automatikprogrammen, durch eine Drehung nach rechts zum Schnellstart-Mikrowellenbetrieb.

8. Inbetriebnahme

8.1 Erst-Inbetriebnahme



WARNUNG! Sachschaden

Betreiben Sie die Mikrowelle niemals in leerem Zustand.
Überhitzungsgefahr!

8.1.1 Aufstellort wählen



WARNUNG! Brandgefahr

Diese Mikrowelle ist nicht für den Einbau in einen Schrank geeignet. Eine ausreichende Belüftung des Gerätes ist in geschlossenen Schränken nicht gewährleistet. Brandgefahr!

Beachten Sie bei der Wahl des Aufstellortes die folgende Grafik:

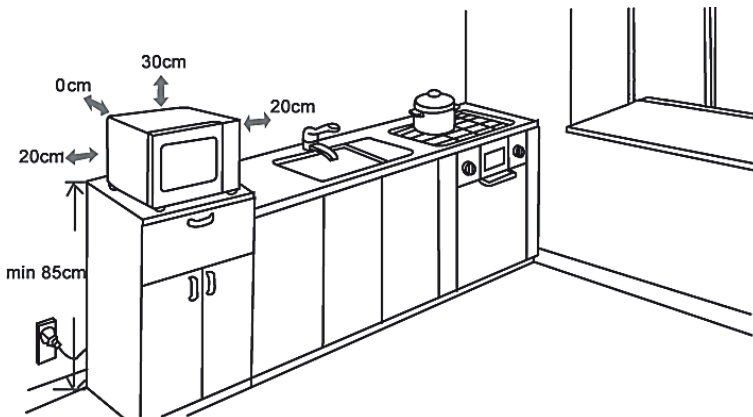

Bitte beachten Sie, dass

- die Mikrowelle sicher auf einer ebenen Fläche steht.
- die verwendete Netzsteckdose immer leicht zugänglich ist, sodass der Netzstecker im Gefahrenfall schnell gezogen werden kann.
- die FüÙe der Mikrowelle nicht entfernt werden dürfen.
- die Mikrowelle nicht oberhalb eines Küchenherdes oder einer Heizung aufgestellt wird.
- der Betrieb der Mikrowelle zu Störungen des Radio- und Fernsehempfangs führen kann. Die Mikrowelle sollte daher möglichst weit entfernt von Radios und Fernsehgeräten platziert werden.

8.1.2 Mikrowelle anschließen und vorbereiten

Wenn Sie einen geeigneten Aufstellort gefunden haben, kann die Mikrowelle für die spätere Verwendung vorbereitet werden:

1. Entfernen Sie das Verpackungsmaterial.
2. Entfernen Sie eventuell vorhandene Aufkleber vom Gerät.
3. **DIE HELLGRAUE ABDECKPLATTE IM GARRAUM (RECHTE SEITE) DARF NICHT ENTFERNT WERDEN!** Sie dient dem Schutz der Magnetfeldröhre.
4. Legen Sie den Laufring (4) in die Vertiefung innerhalb des Garraumes.
5. Stecken Sie die Achse des Antriebssterns (3) durch das mittig im Garraum befindliche Loch. Drehen Sie den Antriebsstern (3) bis dieser auf die unter dem Loch befindliche Antriebsachse rutscht.







6. Platzieren Sie den Drehteller (2) mittig auf dem Laufring (4). Die 3 Glasnasen an der Unterseite des Drehtellers (2) müssen dabei in den Antriebsstern (3) greifen.
7. Schließen Sie die Tür.
8. Stecken Sie den Netzstecker in eine geeignete Netzsteckdose, die den Vorgaben im Kapitel „Technische Daten“ entspricht. Es ertönt ein Signalton und das Display (1) leuchtet für ca. 5 Sekunden.



Die Mikrowelle muss an einer vorschriftsmäßig geerdeten Steckdose angeschlossen werden. Idealerweise wird die Mikrowelle über einen eigenen Stromkreis versorgt.

Sollten Sie sich nicht sicher sein, ob die ausgewählte Steckdose den Vorgaben entspricht, wenden Sie sich an eine Elektrofachkraft.

Die Mikrowelle sollte nun einmal ohne Lebensmittel aufgeheizt werden, um fertigungsbedingte Rückstände im Garraum zu entfernen.







1. Stellen Sie ein mikrowellen- und grillgeeignetes Gefäß mit Wasser auf den Drehteller (2).
2. Schließen Sie die Tür.
3. Wählen Sie den Grillbetrieb, indem Sie die Taste „Grill“ (6) drücken. Im Display (1) erscheint das Symbol  und die Zeit „0:10“.
4. Wählen Sie mit dem Drehknopf  (9) eine Garzeit von 5 Minuten und drücken Sie die Taste Start/Schnellstart  (9). Im Display (1) blinkt das Symbol  und die eingestellte Zeit läuft abwärts.
5. Nach der eingestellten Garzeit hören Sie 5 Signaltöne, im Display (1) blinkt „END“ und das Gerät schaltet automatisch ab.
6. Öffnen Sie die Tür und lassen Sie das Gerät vollständig abkühlen.



Bei der ersten Inbetriebnahme kann durch fertigungsbedingte Rückstände ein leichter Geruch entstehen, auch geringe Rauchentwicklung ist möglich. Dieses ist normal und verliert sich nach kurzer Zeit. Bitte sorgen Sie für eine ausreichende Belüftung. Öffnen Sie gegebenenfalls ein Fenster.

7. Reinigen Sie die Mikrowelle, den Drehteller (2) und den Lauftring (4), wie im Kapitel „Reinigung“ beschrieben und trocknen Sie anschließend alles gut ab.

8.1.3 Uhrzeit einstellen

1. Halten Sie die Taste Timer/Uhr  (10) für ca. 3 Sekunden gedrückt.
Im Display (1) wird Ihnen Hr 12^h angezeigt.
2. Durch Drehen des Drehreglers (9) können Sie nun zwischen 12-Stunden-Format „Hr 12^h“ und 24-Stunden-Format „Hr 24^h“ wählen.
3. Bestätigen Sie durch Drücken der Taste Start/Schnellstart  (9).
Die Ziffern für die Stunden blinken.
4. Wählen Sie durch Drehen des Drehreglers  (9) die aktuelle Stunde und bestätigen Sie durch Drücken der Taste Start/Schnellstart  (9). Die Ziffern für die Minuten blinken.
5. Wählen Sie durch Drehen des Drehreglers  (9) die aktuelle Minute und bestätigen Sie durch Drücken der Taste Start/Schnellstart  (9).

Die Uhrzeiteinstellung ist hiermit abgeschlossen. Die aktuelle Uhrzeit wird auch bei ausgeschalteter Displaybeleuchtung angezeigt.

8.1.4 Küchentimer einstellen

Die Mikrowelle verfügt über einen Küchentimer, den Sie unabhängig vom Mikrowellenbetrieb nutzen können. Einstellbar ist eine Zeit zwischen 10 Sekunden und 95 Minuten.

- Drücken Sie die Taste Timer/Uhr  (10).
- Wählen Sie durch Drehen des Drehreglers  (9) die gewünschte Zeit.
- Drücken Sie die Taste Start/Schnellstart  (9), um den Küchentimer zu starten.

Die eingestellte Zeit läuft nun rückwärts herunter. Nach Ablauf der Zeit ertönen 5 Signaltöne und die aktuelle Uhrzeit wird im Display (1) angezeigt.

Sie können die ablaufende Zeit des Küchentimers jederzeit abbrechen, indem Sie die Taste Stop (8) drücken. Der Küchentimer wird abgebrochen und die aktuelle Uhrzeit wird im Display (1) angezeigt.

Während ein Küchentimer eingestellt ist und abwärts läuft, können Sie die Funktionen der Mikrowelle wie gewohnt benutzen. Im Display (1) wird dann die aktuell ausgeführte Mikrowellen-Funktion dargestellt. Drücken Sie kurz die Taste Timer/Uhr  (10), um sich für ca. 3 Sekunden den aktuellen Stand des Küchentimers anzeigen zu lassen.

Wenn der Gar- bzw. Grillvorgang abgeschlossen ist und die Tür (5) geöffnet wird, zeigt das Display (1) die verbleibende abwärts laufende Zeit des Küchentimers an.

8.1.5 Kindersicherung einstellen

Die Funktion Kindersicherung gibt Ihnen die Möglichkeit, eine Inbetriebnahme der Mikrowelle durch Kinder oder andere Personen zu verhindern, die nicht mit der Bedienung vertraut sind.

- **Aktivierung der Kindersicherung:**
Drücken Sie die Taste Stop (8) für ca. 3 Sekunden, bis ein Signalton ertönt.
Im Display (1) erscheint das Symbol.

Die Kindersicherung ist jetzt aktiviert. Alle Tasten und der Drehregler sind ohne Funktion.

- **Deaktivierung der Kindersicherung:**
Drücken Sie die Taste Stop (8) erneut für ca. 3 Sekunden, bis ein Signalton ertönt.
Im Display (1) erlischt das Symbol.

8.2 Anwendung Mikrowelle



Sie können jederzeit alle Eingaben abrechnen und beenden, indem Sie die Taste Stop (8) drücken. Die Mikrowelle befindet sich anschließend wieder im Standby.

8.2.1 Mikrowellenbetrieb









WARNUNG! Brandgefahr

Verwenden Sie im Mikrowellenbetrieb niemals den Grillständer (13) oder andere metallische Gegenstände. Es kann zu Funkenbildung kommen.



Während des Garvorganges können sich an der Tür und dem Gehäuse der Mikrowelle Wassertröpfchen absetzen. Hierbei handelt es sich nicht um eine Fehlfunktion. Wischen Sie Feuchtigkeit nach dem Abkühlen mit einem trockenen Tuch ab.

- Drücken Sie die Taste Mikrowelle  (12). Im Display (1) wird „P800“ (800Watt) und das Symbol  angezeigt.
- Wählen Sie mit dem Drehregler  (9) die gewünschte Leistung (P100 bis P800).
- Bestätigen Sie durch Drücken der Taste Start/Schnellstart  (9).
- Wählen Sie mit dem Drehregler  (9) die gewünschte Betriebszeit von 10 Sekunden bis 95 Minuten.
- Bestätigen Sie durch Drücken der Taste Start/Schnellstart  (9). Die Mikrowelle startet den eingestellten Garvorgang und im Display (1) blinkt das Symbol .



Garvorgang unterbrechen: Drücken Sie einmal die Taste Stop (8), um den Garvorgang zu unterbrechen. Zur Fortsetzung des Garvorganges drücken Sie die Taste Start/ Schnellstart  (9). Die Mikrowelle setzt den eingestellten Garvorgang mit zuvor eingestellter Leistung und verbleibender Laufzeit fort.

Garvorgang abbrechen: Drücken Sie zweimal die Taste Stop (8), um den Garvorgang abzubrechen. Die aktuelle Uhrzeit wird im Display (1) angezeigt.



Eingestellte Leistungsstufe anzeigen: Wenn Sie während des Garvorganges die Taste Mikrowelle  (12) drücken, wird im Display (1) kurz die aktuell eingestellte Leistungsstufe (P100 bis P800) angezeigt.

Das Ende des Garvorganges wird Ihnen im Display (1) durch die blinkende Anzeige „**End**“ signalisiert und es ertönen 5 Signaltöne. Falls die Tür der Mikrowelle nicht geöffnet wird, erklingen die 5 Signaltöne alle 2 Minuten erneut.

Bis zum Öffnen der Tür blinkt im Display (1) die Anzeige „**End**“.



8.2.2 Mikrowellenbetrieb/Schnellstart



Wenn es mal schnell gehen soll, können Sie mit der Schnellstart-Funktion einen Garvorgang zwischen 30 Sekunden und 95 Minuten bei voller Leistung (800 Watt) starten.

Drücken Sie einmal die Taste Start/Schnellstart  (9). Im Display (1) wird „:30“ angezeigt und das Symbol  blinkt. Kurz darauf startet die Mikrowelle den Garvorgang und die Zeit läuft rückwärts herunter.

Drücken Sie beliebig oft die Taste Start/Schnellstart  (9), um den Garvorgang auf maximal 95 Minuten zu verlängern. Die aktuell gewählte Zeitvorwahl wird im Display (1) angezeigt.

Alternativ können Sie auch folgendermaßen vorgehen:

Drehen Sie den Drehregler  (9) nach rechts, bis Ihnen das Symbol  und die gewünschte Laufzeit im Display (1) angezeigt werden.







Drücken Sie einmal die Taste Start/Schnellstart  (9). Der Garvorgang startet, die Zeit läuft abwärts und das Symbol  blinkt.

8.2.3 Grillbetrieb

Nutzen Sie die Grillfunktion zum Grillen von Bratwürstchen, Geflügel, Steaks, Frikadellen, Paprika etc. und zum Überbacken von Toasts, Sandwiches oder Gratins.



Um den optimalen Abstand des Grillgutes zum Grill zu gewährleisten, sollten Sie im Grillbetrieb immer den Grillständer (13) benutzen. Stellen Sie den Grillständer (13) immer auf den Glasdrehsteller (2).

- Drücken Sie die Taste Grill  (6). Im Display (1) wird „0:10“ und das Symbol  angezeigt.
- Wählen Sie mit dem Drehregler  (9) die gewünschte Garzeit bis maximal 95 Minuten.
- Bestätigen Sie durch Drücken der Taste Start/Schnellstart  (9). Die Mikrowelle startet den eingestellten Grillbetrieb und im Display (1) blinkt das Symbol .
- Wenden Sie das Grillgut nach der Hälfte der eingestellten Zeit.
- Nach der Hälfte der eingestellten Zeit ertönen 2 Signaltöne, die Ihnen signalisieren, dass die Speise bei Bedarf gewendet werden kann.
- Öffnen Sie die Tür. Die Zeit im Display (1) bleibt stehen.
- Wenden Sie die Speise. Bitte beachten Sie, dass die Speise schon sehr heiß sein kann und benutzen Sie ggf. Ofenhandschuhe oder Topflappen.
- Schließen Sie die Tür und drücken Sie die Taste Start/Schnellstart  (9) um das Programm fortzusetzen. Die verbleibende Restzeit im Display (1) läuft wieder abwärts.

- Falls Sie ein Wenden der Speise nicht für notwendig halten, unternehmen Sie nichts und lassen das Programm einfach bis zum Ende durchlaufen.

Das Ende des Grillvorganges wird Ihnen im Display (1) durch die blinkende Anzeige „End“ signalisiert und es ertönen 5 Signaltöne. Falls die Tür der Mikrowelle nicht geöffnet wird, erklingen die 5 Signaltöne alle 2 Minuten erneut.

Bis zum Öffnen der Tür blinkt im Display (1) die Anzeige „End“.

Tipps für gutes Gelingen von Grillgut



Vor dem Grillen sollte die Mikrowelle für etwa 10 Minuten mit der Grillfunktion vorgeheizt werden.

In der folgenden Tabelle finden Sie die empfohlenen Mengen und Verarbeitungszeiten für verschiedene Lebensmittel. Die unten aufgeführten Lebensmittel sollten nicht dicker als 2 cm sein, um eine Garung im angegebenen Zeitraum zu gewährleisten. Bei Fleischstücken, die dicker als 2 cm sind, sollte die Garzeit pro Seite entsprechend verlängert werden.

Wir empfehlen, das Grillgut jeweils nur einmal zu drehen, dies verhindert ein Austrocknen des Fleisches.

Zutaten	Empfohlene Menge	Empfohlene Zeit
Bratwurst	ca. 100 g pro Wurst	15 Minuten pro Seite
Schweine-Rückensteak	ca. 120 g pro Steak	18 Minuten pro Seite
Hähnchen Steak	ca. 100 g pro Steak	20 Minuten pro Seite
Hackfleischburger	ca. 125 g pro Burger	20 Minuten pro Seite

8.2.4 Kombinationsbetrieb

WARNUNG! Brandgefahr



Verwenden Sie im Kombinationsbetrieb niemals den Grillständer (13) oder andere metallische Gegenstände. Es kann zu Funkenbildung kommen.

Diese Betriebsart verbindet Mikrowellenbetrieb und Grillbetrieb. Sie bietet sich an, wenn Lebensmittel einerseits gegart, andererseits aber auch gegrillt werden sollen.

Im Kombinationsbetrieb wird die eingestellte Garzeit prozentual auf die beiden Betriebsarten Mikrowellenbetrieb und Grillbetrieb aufgeteilt:







Betriebsart	Mikrowellenbetrieb	Grillbetrieb
Kombination 1 C - 1	55%	45%
Kombination 2 C - 2	30%	70%



Bitte beachten Sie, dass die einzustellende Zeit abhängig ist von verschiedenen Faktoren. Die Menge und die Beschaffenheit der Lebensmittel spielen hier eine wichtige Rolle. Wir empfehlen, das Garergebnis gelegentlich zu kontrollieren und ggf. die Garzeit anzupassen.

Betriebsart Kombination 1

Die Betriebsart Kombination 1 ist u. a. geeignet für Geflügelgerichte, Omeletts oder Lasagne. Der Anteil Mikrowellenbetrieb beträgt 55 Prozent, der Anteil Grillbetrieb 45 Prozent der eingestellten Garzeit.









1. Drücken Sie die Taste Kombination (7). Im Display (1) wird „C - 1“ sowie gleichzeitig  und  angezeigt.
2. Bestätigen Sie durch Drücken der Taste Start/Schnellstart  (9).
3. Wählen Sie mit dem Drehregler  (9) die gewünschte Garzeit bis maximal 95 Minuten.
4. Bestätigen Sie durch Drücken der Taste Start/Schnellstart  (9). Die Mikrowelle startet den eingestellten Kombinationsbetrieb und im Display (1) blinken die Symbole  und .

Das Ende des Garvorganges wird Ihnen im Display (1) durch die blinkende Anzeige „End“ signalisiert und es ertönen 5 Signaltöne. Falls die Tür der Mikrowelle nicht geöffnet wird, erklingen die 5 Signaltöne alle 2 Minuten erneut.

Bis zum Öffnen der Tür blinkt im Display (1) die Anzeige „End“.

Betriebsart Kombination 2

Die Betriebsart Kombination 2 ist u. a. geeignet für Gratin oder Fisch. Der Anteil Mikrowellenbetrieb beträgt 30 Prozent, der Anteil Grillbetrieb 70 Prozent der eingestellten Garzeit.











1. Drücken Sie die Taste Kombination (7). Im Display (1) wird „C - 1“ sowie gleichzeitig  und  angezeigt.
2. Drehen Sie den Drehregler  (9), bis Ihnen im Display (1) „C - 2“ angezeigt wird.
3. Bestätigen Sie durch Drücken der Taste Start/Schnellstart  (9).
4. Wählen Sie mit dem Drehregler  (9) die gewünschte Garzeit bis maximal 95 Minuten.
5. Bestätigen Sie durch Drücken der Taste Start/Schnellstart  (9). Die Mikrowelle startet den eingestellten Kombinationsbetrieb und im Display (1) blinken die Symbole  und .

Das Ende des Garvorganges wird Ihnen im Display (1) durch die blinkende Anzeige „End“ signalisiert und es ertönen 5 Signaltöne. Falls die Tür der Mikrowelle nicht geöffnet wird, erklingen die 5 Signaltöne alle 2 Minuten erneut.

Bis zum Öffnen der Tür blinkt im Display (1) die Anzeige „End“.

8.3 Automatikprogramme

Diese Mikrowelle verfügt über 10 Automatikprogramme. Bei der Nutzung dieser Programme ist es nicht nötig, Zeit und Leistung einzustellen. Sie wählen das gewünschte Programm und geben die Menge ein. Die Mikrowelle erledigt den Rest und errechnet die optimale Zeit aus Ihren Eingaben.

Automatikprogramm	Displayanzeige	Symbol	Menge
Nudeln	A-01		100 - 300g
Fisch	A-02		100 - 1000g
Reis	A-03		100 - 1000g
Hähnchen	A-04		800 - 1400g
Aufwärmen	A-05		100 - 1000g
Kartoffeln	A-06		150 - 600g
Fleisch/Braten	A-07		300 - 1300g
Fleischspieße	A-08		100 - 700g
Flüssigkeiten	A-09		1-3 Tassen
Gemüse	A-10		200 - 600g



GEFAHR! Bei Automatikprogrammen, bei denen neben der Mikrowelle auch die Grillfunktion zugeschaltet wird, dürfen keine Abdeckungen oder nicht hitzebeständiges Geschirr verwendet werden! Brandgefahr!













Bitte beachten Sie, dass ein Automatikprogramm die Programmdauer und die Leistungsstufe für frische Lebensmittel berechnet. Tiefgekühlte Lebensmittel müssen vor der Verwendung aufgetaut werden, ansonsten werden sie in der vorgegebenen Zeit nicht gar.

8.4 Automatikprogramm starten



Legen Sie die Speisen nicht direkt auf den Glasdrehsteller (2), sondern immer in ein geeignetes Gefäß oder auf einen Teller. Gefäß oder Teller sollten ausreichend groß sein bzw. einen ausreichend hohen Rand besitzen, um ggf. aus der Speise austretende Flüssigkeit auffangen zu können.

1. Drehen Sie den Drehregler (9) nach links, um zur Auswahl der Automatikprogramme zu gelangen. Im Display (1) blinkt die Nummer (**A-01 bis A-10**) für das aktuell gewählte Automatikprogramm. Zusätzlich zu dieser Nummer blinkt das zugehörige Programm-Symbol.
2. Während der Einstellung eines Automatikprogrammes wird zusätzlich im Display (1) das Symbol  sowie das Symbol der verwendeten Beheizungsart  und/oder  angezeigt.
3. Wählen Sie mit dem Drehregler  (9) das gewünschte Automatikprogramm. Zur Programmauswahl sind Links- und Rechtsdrehungen möglich. Bestätigen Sie Ihre Auswahl durch Drücken der Taste Start/Schnellstart  (9).
4. Wählen Sie jetzt mit dem Drehregler  (9) das ungefähre Gewicht Ihres Lebensmittels. Bestätigen Sie Ihre Auswahl durch Drücken der Taste Start/Schnellstart  (9).
5. Bitte beachten Sie, dass den verschiedenen Automatikprogrammen unterschiedliche Gewichte/Mengen zugeordnet sind.
6. Das gewählte Automatikprogramm startet. Im Display (1) blinken die Symbole des gewählten Automatikprogrammes, das Symbol  sowie das Symbol der verwendeten Beheizungsart. Bei dem Automatikprogramm A-07 blinkt je nach Programmfortschritt entweder das Symbol  oder das Symbol . So können Sie während des Programmablaufs erkennen, mit welcher Beheizungsart aktuell gegart wird. Zusätzlich wird die abwärts laufende Restzeit angezeigt.

Das Ende des Garvorganges wird Ihnen im Display (1) durch die blinkende Anzeige „**End**“ signalisiert und es ertönen 5 Signaltöne. Falls die Tür der Mikrowelle nicht geöffnet wird, erklingen die 5 Signaltöne alle 2 Minuten erneut.

Bis zum Öffnen der Tür blinkt im Display (1) die Anzeige „**End**“.



Bei den Automatikprogrammen **A-04** (Hähnchen), **A-07** (Fleisch/Braten) und **A-08** (Fleischspieße) sollten die Speisen nach ca. 2/3 der Garzeit gewendet werden, um ein gleichmäßiges Garen zu erreichen.

Die Mikrowelle signalisiert Ihnen den Zeitpunkt, an dem die Speise gewendet werden sollte durch 2 Signaltöne. Zusätzlich wird im Display (1) „turn“ angezeigt.

1. Öffnen Sie die Tür. Die Zeit im Display (1) bleibt stehen.
2. Wenden Sie die Speise. Bitte beachten Sie, dass die Speise schon sehr heiß sein kann und benutzen Sie ggf. Ofenhandschuhe oder Topflappen.
3. Schließen Sie die Tür und drücken Sie die Taste Start/Schnellstart (9), um das Programm fortzusetzen. Die verbleibende Restzeit im Display (1) läuft wieder abwärts.

Falls Sie ein Wenden der Speise nicht für notwendig halten, unternehmen Sie nichts und lassen das Programm einfach bis zum Ende durchlaufen.



Größe, Form und spezielle Sorten der Lebensmittel haben entscheidenden Einfluss auf das Kochergebnis. Falls Ihre Speisen nach dem Ablauf eines Automatikprogrammes noch nicht durchgegart sind, empfehlen wir das Nachgaren mit dem Schnellstartprogramm der Mikrowelle. Sollte im verwendeten Automatikprogramm auch die Grillfunktion genutzt worden sein, kann auch das Nachgaren mit der Grillfunktion stattfinden. Beachten Sie hierbei, dass sich der Bräunungsgrad der Gerichte ebenfalls verstärkt.

8.5 Die Automatikprogramme im Einzelnen



8.5.1. Programm - Nudeln

Verwendete Beheizungsart

Mikrowelle

Programmdauer (mengenabhängig)

25:00 bis 35:00 Minuten

1. Verwenden Sie ein hohes Gefäß, um ein Überkochen zu vermeiden.
2. Füllen Sie ähnlich viel Wasser ein, wie beim normalen Kochen. Die Nudeln sollten immer mit Wasser bedeckt sein.
3. Geben Sie jetzt vorsichtig die Nudeln ins Wasser und starten Sie das Programm „**Nudeln**“.
4. Lassen Sie die Nudeln nach Ablauf des Programmes für 2-3 Minuten ruhen, bevor Sie diese abschütten.



8.5.2. Programm - Fisch

Verwendete Beheizungsart

Mikrowelle

Programmdauer (mengenabhängig)

3:30 bis 16:00 Minuten

1. Verteilen Sie den Fisch gleichmäßig auf einem mikrowellengeeigneten Teller.
2. Würzen Sie den Fisch nach Geschmack und geben Sie etwas Butter oder anderes Fett hinzu.
3. Starten Sie das Programm „**Fisch**“.



8.5.3. Programm - Reis

Verwendete Beheizungsart

Mikrowelle

Programmdauer (mengenabhängig)

15:00 bis 51:00 Minuten

1. Verwenden Sie ein hohes Gefäß, um ein Überkochen zu vermeiden.
2. Füllen Sie Wasser in das Gefäß. Als Faustregel gilt: doppelt so viele Milliliter Wasser wie Gramm Reis. Nehmen Sie also für 200 Gramm Reis ca. 400 Milliliter Wasser. Beim Programmieren des Programmes wählen Sie in diesem Fall 200 Gramm, da jeweils nur das Gewicht vom Reis relevant ist.
3. Lassen Sie den Reis ca. 3 - 5 Minuten quellen.
4. Decken Sie das Gefäß mit einer geeigneten Abdeckung ab, verschließen Sie es aber nicht luftdicht.
5. Starten Sie das Programm „**Reis**“.



8.5.4. Programm - Hähnchen

Verwendete Beheizungsart

Mikrowelle

Programmdauer (mengenabhängig)

43:00 bis 54:00 Minuten

1. Platzieren Sie das Hähnchen auf einem mikrowellengeeigneten Teller.
2. Würzen Sie das Hähnchen nach Geschmack.
3. Starten Sie das Programm „**Hähnchen**“.
4. Um einem Austrocknen des Hähnchens vorzubeugen, muss dieses unbedingt gewendet werden. Außerdem kann so auch die untere Seite durch den Grill besser gebräunt werden. Die Mikrowelle unterbricht nach ca. 2/3 Programmdauer das Automatikprogramm und signalisiert dieses durch 2 Signaltöne. Zusätzlich wird im Display (1) „**turn**“ angezeigt.



Wir empfehlen, die durch den Garprozess entstandene Flüssigkeit vor dem Wenden abzugießen. Dadurch wird das Backergebnis etwas knuspriger.

5. Wenden Sie das Hähnchen und drücken Sie anschließend die Taste Start/Schnellstart  (9), um das Programm „**Hähnchen**“ fortzusetzen.



8.5.5. Programm - Aufwärmen

Verwendete Beheizungsart

Mikrowelle

Programmdauer (mengenabhängig)

1:10 bis 10:10 Minuten

1. Verteilen Sie das aufzuwärmende Gericht gleichmäßig auf einem mikrowellengeeigneten Teller.
2. Starten Sie das Programm „**Aufwärmen**“.



8.5.6. Programm - Kartoffeln

Verwendete Beheizungsart

Mikrowelle

Programmdauer (mengenabhängig)

3:50 bis 11:00 Minuten

1. Verwenden Sie nach Möglichkeit gleich große, ungeschälte Kartoffeln.
2. Stechen Sie die Schalen mehrfach ein.
3. Verteilen Sie die Kartoffeln auf einem mikrowellengeeigneten Teller oder einem anderen geeigneten Gefäß. Idealerweise sollten sich die Kartoffeln nicht berühren.
4. Starten Sie das Programm „**Kartoffeln**“.



8.5.7. Programm - Fleisch/Braten

Verwendete Beheizungsart

Mikrowelle und Grillfunktion

Programmdauer (mengenabhängig)

42:30 bis 79:30 Minuten

1. Würzen Sie das Fleisch/den Braten nach Belieben.
2. Geben Sie das Fleisch auf einen mikrowellengeeigneten Teller.
3. Starten Sie das Programm „**Fleisch/Braten**“.
4. Um einem Austrocknen des Bratens vorzubeugen, muss dieser unbedingt gewendet werden. Außerdem kann so auch die untere Seite durch den Grill besser gebräunt werden. Die Mikrowelle unterbricht nach ca. 2/3 Programmdauer das Automatikprogramm und signalisiert dieses durch 2 Signaltöne. Zusätzlich wird im Display (1) „**turn**“ angezeigt.
5. Wenden Sie den Braten und drücken Sie anschließend die Taste Start/Schnellstart  (9), um das Programm „**Fleisch/Braten**“ fortzusetzen.



8.5.8. Programm - Fleischspieße

Verwendete Beheizungsart

Mikrowelle und Grillfunktion

Programmdauer (mengenabhängig)

12:00 bis 36:00 Minuten

1. Würzen Sie die Fleischspieße nach Belieben.
2. Geben Sie die Fleischspieße auf einen mikrowellengeeigneten Teller.
3. Starten Sie das Programm „**Fleischspieße**“.
4. Um ein gleichmäßiges Garergebnis zu erhalten und einem Austrocknen der Fleischspieße vorzubeugen, müssen diese unbedingt gewendet werden. Die Mikrowelle unterbricht nach ca. 2/3 Programmdauer das Automatikprogramm und signalisiert dieses durch 2 Signaltöne. Zusätzlich wird im Display (1) „turn“ angezeigt.
5. Wenden Sie die Fleischspieße und drücken Sie anschließend die Taste Start/Schnellstart  (9), um das Programm „**Fleischspieße**“ fortzusetzen.



8.5.9. Programm - Flüssigkeiten

Verwendete Beheizungsart

Mikrowelle

Programmdauer (mengenabhängig)

1:30 bis 4:00 Minuten

1. Geben Sie die zu erhitzende Flüssigkeit (Getränke, Soßen etc.) in ein mikrowellengeeignetes Gefäß, z. B. Glas oder Tasse und stellen Sie dieses auf den Glasdreheller (2) in der Mikrowelle.
2. Falls Sie mehrere Gefäße gleichzeitig in die Mikrowelle stellen, achten Sie darauf, dass diese sich nicht berühren.
3. Starten Sie das Programm „**Flüssigkeiten**“.

Um ein plötzliches Sieden der Flüssigkeiten zu vermeiden, empfehlen wir:



- einen Glasstab in die Flüssigkeit zu stellen, solange diese erhitzt wird.
- die Flüssigkeit nach dem Erhitzen noch 20-30 Sekunden in der Mikrowelle zu belassen.



8.5.10. Programm - Gemüse

Verwendete Beheizungsart

Mikrowelle und Grillfunktion





Programmdauer (mengenabhängig)

3:30 bis 10:30 Minuten

1. Geben Sie das Gemüse auf einen mikrowellengeeigneten Teller oder in ein anderes geeignetes Gefäß.
2. Starten Sie das Programm „**Gemüse**“.

8.5.11 Auftauen

Diese Funktion gibt Ihnen auf einfache Art die Möglichkeit, tiefgefrorene Speisen aufzutauen. Sie müssen lediglich das Gewicht der aufzutauenden Speise eingeben. Daraus werden Leistungsstufe und Auftauzeit automatisch errechnet:

1. Drücken Sie die Taste Auftauen (11). Im Display (1) erscheinen die Symbole  und * sowie zusätzlich das Minimalgewicht „100g“.
2. Wählen Sie mit dem Drehregler (9) das korrekte Gewicht der aufzutauenden Speise zwischen 100g und 1800g.
3. Bestätigen Sie das eingegebene Gewicht durch Drücken der Taste Start/Schnellstart  (9). Der Auftauvorgang startet. Im Display (1) läuft die von der Mikrowelle errechnete Auftauzeit abwärts und die Symbole  und * blinken.

Nach der Hälfte der eingestellten Zeit ertönen 2 Signaltöne und im Display (1) wird „turn“ angezeigt. Dies signalisiert Ihnen, dass die Speise bei Bedarf gewendet werden kann.

- Öffnen Sie die Tür. Die verbleibende Auftauzeit wird im Display (1) angezeigt. Wenden Sie die Speise.
- Schließen Sie die Tür und drücken Sie die Taste Start/Schnellstart  (9), um das Programm fortzusetzen. Die verbleibende Restzeit läuft im Display (1) wieder abwärts.

Falls Sie ein Wenden der Speise nicht für notwendig halten, unternehmen Sie nichts und lassen das Programm einfach bis zum Ende durchlaufen. Nach kurzer Zeit erlischt die Anzeige „turn“ und im Display (1) läuft die verbleibende Restzeit wieder abwärts.

Das Ende des Auftauvorganges wird Ihnen im Display (1) durch die blinkende Anzeige „End“ signalisiert und es ertönen 5 Signaltöne. Falls die Tür der Mikrowelle nicht geöffnet wird, erklingen die 5 Signaltöne alle 2 Minuten erneut.







Bis zum Öffnen der Tür blinkt im Display (1) die Anzeige „End“.

8.5.12 Startzeitvorwahl

Mit dieser Funktion können Sie die Mikrowelle so programmieren, dass ein von Ihnen ausgewähltes Programm zu einer von Ihnen vorbestimmten Zeit startet.



Für die Startzeitvorwahl ist es zwingend notwendig, dass die Uhrzeit korrekt eingestellt ist. Die Startzeitvorwahl funktioniert nicht bei den Programmen „Auftauen“, dem Automatikprogramm „A-05“ (Aufwärmen) und der Funktion „Mikrowellenbetrieb/Schnellstart“.

1. Stellen Sie die gewünschte Mikrowellenfunktion (Mikrowellenbetrieb, Grillbetrieb, Kombinationsbetrieb oder Automatikprogramm) ein.
 - **Mikrowellenbetrieb:** Drücken Sie die Taste Mikrowelle  (12), wählen Sie die Leistungsstufen und stellen Sie mit dem Drehregler (9) die gewünschte Garzeit ein.
 - **Grillbetrieb:** Drücken Sie die Taste Grill  (6) und stellen Sie mit dem Drehregler (9) die gewünschte Grillzeit ein.
 - **Kombinationsbetrieb:** Drücken Sie die Taste Kombination (7). Stellen Sie mit dem Drehregler (9) die gewünschte Betriebsart „C - 1“ oder „C - 2“ ein.
 - **Automatikprogramme:** Wählen Sie mit dem Drehregler (9) ein Automatikprogramm (außer A-05) und bestätigen Sie durch Drücken der Taste Start/Schnellstart  (9). Stellen Sie nun durch Drehen des Drehreglers das Gewicht der Speise ein.
2. Drücken Sie die Taste Timer/Uhr (10). Im Display (1) blinken die Ziffern für die Stunde.
3. Stellen Sie die Stunde der gewünschten Startzeit durch Drehen des Drehreglers  (9) ein und bestätigen Sie durch Drücken der Taste Start/Schnellstart  (9). Im Display (1) blinken die Ziffern für die Minute.
4. Stellen Sie die Minute der gewünschten Startzeit durch Drehen des Drehreglers  (9) ein und bestätigen Sie durch Drücken der Taste Start/Schnellstart  (9).

Im Display (1) blinkt nun die soeben programmierte Startzeit. Zusätzlich blinken je nach gewählter Mikrowellenfunktion (Mikrowellenbetrieb, Grillbetrieb, Kombinationsbetrieb oder Automatikprogramm) die entsprechenden Symbole.

Zur eingestellten Startzeit ertönen 2 Signaltöne und der zuvor gewählte Vorgang wird automatisch gestartet. Es ist jederzeit möglich, die programmierte Startzeit und damit auch den ganzen programmierten Vorgang abzubrechen. Drücken Sie hierzu die Taste Stop (8). Im Display (1) wird nun wieder die aktuelle Uhrzeit angezeigt.

9 Wartung / Reinigung

9.1 Wartung



WARNUNG! Wartungsarbeiten sind erforderlich, wenn die Mikrowelle beschädigt wurde, Flüssigkeit oder Gegenstände ins Innere des Gehäuses gelangt sind, die Mikrowelle Regen oder Feuchtigkeit ausgesetzt wurde, sie nicht einwandfrei funktioniert oder heruntergefallen ist. Falls Sie Rauchentwicklung, ungewöhnliche Geräusche oder Gerüche feststellen, schalten Sie die Mikrowelle sofort aus und ziehen Sie den Netzstecker aus der Netzsteckdose. Halten Sie die Tür geschlossen, um evtl. auftretende Flammen zu ersticken. In diesen Fällen darf die Mikrowelle nicht weiter verwendet werden, bevor eine Überprüfung durch einen Fachmann durchgeführt wurde. Lassen Sie alle Wartungsarbeiten nur von qualifiziertem Fachpersonal durchführen. Öffnen Sie niemals das Gehäuse der Mikrowelle!

9.2 Reinigung



GEFAHR! Ziehen Sie den Netzstecker vor der Reinigung aus der Netzsteckdose. Stromschlaggefahr!



GEFAHR! Warten Sie, bis die Mikrowelle abgekühlt ist. Verbrennungsgefahr!



GEFAHR! Die Mikrowelle selbst darf nicht in Wasser getaucht werden, es besteht Stromschlaggefahr!



WARNUNG! Verwenden Sie zum Reinigen des Garraumes kein Backofenspray, da hierdurch nicht entfernbare Rückstände auf den Heizstäben entstehen können.

Entnehmen Sie zur Reinigung den Drehteller (2) und den Laufring (4). Diese Teile können anschließend im Spülbad mit Spülmittel und warmem Wasser gereinigt werden. Spülen Sie die Teile mit klarem Wasser nach und trocknen Sie diese vollständig ab. Verwenden Sie zur Reinigung keinesfalls scheuernde Gegenstände.

Der Drehteller (2) ist auch für die Reinigung in der Spülmaschine geeignet!

Verwenden Sie zur Reinigung der Innen- und Außenflächen der Mikrowelle ein leicht angefeuchtetes Tuch ggf. mit etwas Spülmittel jedoch keinesfalls Lösungsmittel oder Reiniger, die Kunststoffe angreifen. Trocknen Sie danach alles wieder gut ab. Reinigen Sie regelmäßig die Tür, das Sichtfenster, die Türdichtungen und angrenzende Teile mit einem feuchten Tuch. Verwenden Sie keine Scheuermittel!

10 Lagerung bei Nichtnutzung

Wenn Sie die Mikrowelle nicht einsetzen möchten, bewahren Sie sie an einem staubfreien, sauberen, trockenen Ort ohne direkte Sonneneinstrahlung auf.

11 Fehlerbehebung

Keine Anzeige im Display (1)

- Prüfen Sie, ob der Netzstecker richtig in die Netzsteckdose eingesteckt ist.
- Die Netzsteckdose ist defekt. Probieren Sie das Gerät an einer Netzsteckdose, von der Sie sicher wissen, dass sie Strom führt.
- Das Display (1) ist defekt. Wenden Sie sich an den Hersteller.

Keine Reaktion auf Tastendruck

- Prüfen Sie, ob die Kindersicherung aktiviert ist. Deaktivieren Sie diese gegebenenfalls.
- Prüfen Sie, ob die Tür der Mikrowelle richtig geschlossen ist. Verschließen Sie diese gegebenenfalls.

Der Drehteller (2) macht Geräusche

- Prüfen Sie, ob der Drehteller (2) richtig auf dem Laufring (4) liegt. Legen Sie ihn korrekt auf.
- Prüfen Sie, ob der Laufring(4) oder der Boden der Mikrowelle verschmutzt sind. Reinigen Sie beides.

12 Lebensmittelechtheit



Dieses Symbol kennzeichnet Produkte, die auf ihre physikalische und chemische Zusammensetzung getestet wurden und gemäß der Anforderung der Verordnung EG 1935/2004 als gesundheitlich unbedenklich für den Kontakt mit Lebensmitteln befunden wurden.

13 Entsorgungsangaben



Die mit diesem Symbol gekennzeichneten Geräte unterliegen der europäischen Richtlinie 2012/19/EU. Alle Elektro- und Elektronik-Altgeräte müssen getrennt vom Hausmüll über dafür staatlich vorgesehene Stellen entsorgt werden.

Mit der ordnungsgemäßen Entsorgung des alten Gerätes vermeiden Sie Umweltschäden und eine Gefährdung Ihrer persönlichen Gesundheit.

Weitere Informationen zur vorschriftsgemäßen Entsorgung des alten Gerätes erhalten Sie bei der Stadtverwaltung, beim Entsorgungsamt oder in dem Geschäft, wo Sie das Gerät erworben haben. Führen Sie auch die Verpackung einer umweltgerechten Entsorgung zu. Kartonagen können bei Altpapiersammlungen oder an öffentlichen Sammelplätzen zur Wiederverwertung abgegeben werden. Folien und Kunststoffe des Lieferumfangs werden über Ihr örtliches Entsorgungsunternehmen eingesammelt

14 Garantie

EDEKA zuhause Mikrowelle mit Grill / AG820AWB

EDEKA garantiert für einen Zeitraum von drei Jahren ab Kaufdatum die kostenfreie Behebung von Mängeln aufgrund Material- und Fabrikationsfehlern durch Austausch. Garantieansprüche müssen jeweils nach Kenntniserlangung unverzüglich erhoben werden. Die Geltendmachung von Garantieansprüchen nach Ablauf des Garantiezeitraumes ist ausgeschlossen.

Im Garantiefall geben Sie das defekte Gerät mit dem ausgefüllten Garantieabschnitt unter der Angabe des Reklamationsgrundes zusammen mit dem Kassenbon an Ihre Filiale zurück.

Die Garantie erlischt bei missbräuchlicher oder unsachgemäßer Behandlung, bei Nichtbeachtung der für das Gerät geltenden Hinweise gemäß Bedienungsanleitung, bei Gewaltanwendungen, Schäden durch höhere Gewalt oder bei Eingriffen, die nicht von unseren autorisierten Fachgeschäften vorgenommen wurden.

EDEKA zuhause Mikrowelle mit Grill / AG820AWB

Kundenname

Reklamationsgrund

Kaufdatum _____

Bitte diesen Abschnitt inklusive **Kaufbeleg** (z. B. Kassenbon) an Ihren Händler zurückgeben.



EDEKA KUNDENSERVICE:

0800 3335211 (kostenfrei aus dem dt. Fest- und Mobilfunknetz)
oder info@edeka.de

Hinweis: Zum Versand dieser Bedienungsanleitung per Email,
wenden Sie sich bitte an unseren Kundenservice.

Importiert für
EDEKA ZENTRALE AG & Co. KG
D-22291 Hamburg, 5133362

von Midea Europe GmbH
Eisenstraße 9c
65428 Rüsselsheim

Benutzerhandbuch
Stand: 10.10.2018



www.tuv.com
ID 1419062370

